

# الرد علي شبهة سفينة الجودي ام تابوت اراراط

ويقول ان كلمة الفلك لا تعني سفينه ولكن تعني تابوت

وندرس الكلمه معا

كلمة الفلك عبريا تيفاه

قاموس برون

H8392

תבה

têbâh

**BDB Definition:**

1) ark

1a) vessel which Noah built

1b) basket vessel in which Moses was placed

فالكلمه من الممكن ان تستخدم عدت استخدامات ولكن استخدمت في الانجيل بمعنى فلك اي سفينه مغطاه  
او ايضا السفط اي مركب صغير

ولذلك كل الترجمات كتبتها بمعنى فلك او سفينه

Ark , boat , ship

وهذه الكلمه اتت 28 مره 26 مره في وصف فلك نوح ومرتين في وصف سفظ موسي

**H8392**

תבה

têbâh

**Total KJV Occurrences: 28**

**ark, 28**

Gen 6:13-16 (6), Gen 6:18-19 (2), Gen 7:1, Gen 7:7, Gen 7:9, Gen 7:13,

Gen 7:15, Gen 7:17-18 (2), Gen 7:23, Gen 8:1, Gen 8:4, Gen 8:6, Gen 8:9-10

(3), Gen 8:13, Gen 8:16, Gen 8:19, Gen 9:10, Gen 9:18, Exo 2:3, Exo 2:5

ولم تستخدم ولا مره في الانجيل بمعنى تابوت

ولكن كلمه اخري هي التي تعني تابوت وهي

ارون

**H727**

ארון / ארון

'ârôn

**BDB Definition:**

1) chest, ark

1a) money chest

1b) Ark of the Covenant

2) (TWOT)coffin

وتعني صندوق وتابوت العهد وكفن

وهي اتت 200 مره

منهم 193 مره بمعني تابوت العهد و 6 بمعني صندوق و 1 بمعني كفن

سفر التكوين 50: 26

ثُمَّ مَاتَ يُوسُفُ وَهُوَ ابْنُ مِئَةِ وَعَشْرٍ سِنِينَ، فَحَنَطُوهُ وَوَضَعُوهُ فِي تَابُوتٍ فِي مِصْرَ.

لهذا ما يقوله المشكك غير امين

ولكن هذا لا يعني اني ارفض معني تابوت علي فلك نوح في المعني فهو جاز المعموديه هو واولاده كما ذكر الكتاب المقدس فقط ارفض ان المشكك يستخدمها في انكار ان الفلك كان علي شكل سفينه ولكن علي شكل مكعب او تابوت وليس مدبب فهذا لم يقل احد به وكنب من المشكك في معني الكلمه

ويقول ان الطوفان في القران مكاني لان الطوفان الكلي له من المشاكل ما لهم والعلم اثبت خطأ الطوفان المكاني كما ذكرت في الملفات السابقه ( ملف هل قصة الطوفان حقيقيه ؟ )

شبهة ثانيه يقولها ان لما ارتفعت المياه 10 متر غطت الجبال وهذا خطأ فهل 10 متر اي 15 ذراع كافيه لتغطية قمة ايفريست 8000 متر ؟

اولا هو اخطأ في فهم العدد فالعدد يقول

سفر التكوين 7

- 18 وَتَعَاظَمَتِ الْمِيَاهُ وَتَكَاثَرَتْ جِدًّا عَلَى الْأَرْضِ، فَكَانَ الْفُلُكُ يَسِيرُ عَلَى وَجْهِ الْمِيَاهِ.  
19 وَتَعَاظَمَتِ الْمِيَاهُ كَثِيرًا جِدًّا عَلَى الْأَرْضِ، فَتَعَطَّتْ جَمِيعُ الْجِبَالِ الشَّامِخَةِ الَّتِي تَحْتَ كُلِّ السَّمَاءِ.  
20 خَمْسَ عَشْرَةَ ذِرَاعًا فِي الارتفاعِ تَعَاظَمَتِ الْمِيَاهُ، فَتَعَطَّتِ الْجِبَالُ.

فالأعداد تخبرنا ان المياه غطت كل قمم الجبال وهي ارتفعت عن اعلي القمم بخمسة عشر ذراع الذي يساوي 6.75 متر عن اعلي قمه وهذا ما اكده المفسرين فهو فقط لم يفهم او يفهم ويدعي العكس

وهنا اريد ان افسر معني كلمة ذراع

H520

אָמָה

'ammâh

### BDB Definition:

1) cubit - a measure of distance (the forearm), roughly 18 inches (.5 meters). There are several cubits used in the OT, the cubit of a man or common cubit ([Deu 3:11](#)), the legal cubit or cubit of the sanctuary ([Eze 40:5](#)) plus others. See a Bible Dictionary for a complete treatment.



الذراع هي وحدة مقياس مسافه وهي تقريبا 18 بوصه اي قدم ونصف ( القدم 12 بوصه ) وهي اقل من نصف متر ( بالفعل هي بدقه 45 سم ) واستخدم في العهد القديم

ومن قاموس الكتاب المقدس

## الذرع

شبران ( الشبر 22.5 سم تقريبا ) أو المسافة من المرفق إلى طرف الوسطى وهو نحو قدم ونصف إلى قدمين تقريبا. وأما هذه العبارات ذراع رجل (تث 3: 11). والذراع على القياس الأول (2 أخبار 3: 3) واذرع إلى المفصل (حز 41: 8) فيظهر منها أن قياس الذراع لم يكن قياساً واحداً بل كان يختلف أحياناً.

فايضا ما قاله عن الارتفاع خطأ ولانه يعرف انه يدلس علي شرح العدد قال انه هيعديها

ثم يقول هناك اشكاليه كبري في ان تستقر السفينه اولا ثم تظهر رؤوس الجبال

وهذه شرحتها سابقا ولكن ايضا

سفر التكوين 8

8: 4 و استقر الفلك في الشهر السابع في اليوم السابع عشر من الشهر على جبال اراراط

8: 5 و كانت المياه تنقص نقصا متواليا الى الشهر العاشر و في العاشر في اول الشهر ظهرت رؤوس

الجبال

وهنا نري الدقه اللغويه ان سفر التكوين يخبرنا بانه استقر في منطقة جبال اراراط ويشرح لنا انها منطقه جبليه بها عدد من الجبال ظهرت قممها تباعا اثناء نزول معدل المياه والفلك كان مستقر علي مياه هذه المنطقه

وكلمة استقرت

H5117

נָחַ

nûach

noo'-akh

A primitive root; to *rest*, that is, *settle* down; used in a great variety of applications, literally and figuratively, intransitively, transitively and causatively (to  *dwell, stay, let fall, place, let alone, withdraw, give comfort, etc.*): - cease, be confederate, lay, let down, (be) quiet, remain, (cause to, be at, give, have, make to) rest, set down. Compare [H3241](#).

بقي هناك استقر وتستخدم بعدة استخدامات يبقي يستقر يظل مكان يبقي لوحده تقل حركته يهدء يبقي فهو يقول ان الفلك تعلق علي مياه في منطقة اراراط

ويقول تخبط المفسرين في تفسيرها ويستشهد بالقس منيس في ردوده ويقول انه قال

منيس عبد النور يقول

يبلغ ارتفاع جبل اراراط 17000 قدم لم تكن رؤوس الجبال الاقل منه ارتفاعا قد ظهرت

## وهو كالعاده اقتطع من رد القس منيس ورده الكامل

وللرد نقول: يبلغ ارتفاع جبل أراراط نحو 17750 قدماً عن سطح الأرض، فهو أعلى جبل في تلك الجهة. فلما استقر الفلك عليه لم تكن رؤوس الجبال الأقل منه ارتفاعاً قد ظهرت، وقد ظهرت بعد ثلاثة أشهر تقريباً. وهذا يشبه ما يحدث في فيضان نهر النيل وتعم مياهه بلاد مصر، وينقطع نزول الأمطار في أواسط أفريقيا، ومع ذلك تمكث المياه على الأراضي نحو ثلاثة أشهر على الأقل، مع أنها تصب في البحر المتوسط. ثم أنه ليس شرطاً أن تكون رؤوس جبال أراراط ظاهرة فوق الماء حتى يمكن للفلك أن يستقر فوقها، إذ يمكن أن تكون رؤوس الجبال هذه تحت الماء. واستقر غاطس الفلك فوقها في الشهر السابع، حتى انحسرت في الشهر العاشر، فظهرت رؤوس الجبال.

فهو يقول ان غاطس المركب استقر فوق منطقة رؤوس جبال اراراط حتى قبل ان تظهر وهذا ما قدمته سابقا

وتادرس يعقوب استقر علي قمة اراراط في ارمنيا اجريداك اي اراراط

وابونا تادرس لم يقل كلمة قمة

الآن إذ هدأت المياه ورجعت استقر الفلك في اليوم السابع عشر من الشهر السابع على جبل أراراط بأرمينيا، أسمه مشتق من الكلمة الأكادية "أرارطو" وتعني "مكان مرتفع"، ولعلها القمة التي تدعى حالياً بالتركية "أغرى داع" أي "جبل شاهق" يبلغ ارتفاعها ١٦٩١٦ قدماً فوق سطح البحر.

في اليوم الأول من الشهر العاشر بدأت تظهر رؤوس الجبال الأقل ارتفاعاً إن كان رقم ١٠ يشير إلى الناموس فإذ يبدأ الإنسان حياته بالوصية (الناموس الروحي) تظهر في داخله رؤوس جبال الفضيلة التي سبقت فتغطت واختفت بسبب خطايانا. إن كان الفلك أي السيد المسيح يستقر في داخلنا كما على جبل أراراط، جبله الشاهق الصلد، فإنه يتجلى في داخلنا وتترأى الحياة التقوية في أعماقنا كرؤوس جبال حية حينما نقبل ناموسه الروحي فنكون كمن في اليوم الأول من الشهر العاشر.

فالجبل ليس قمة فقط



وايضا يستشهد بتفسير ابونا انطونيوس فكري

ويقول قمة الجبل و هذا الجبل في ارمنيا

وتفسير ابونا

استقر الفلك علي جبال اراراط: لاحظ أن بداية الحياة الجديدة كانت علي جبل أي حياة سماوية مرتفعة و هذا ما تعطيه المعمودية. وكلمة اراراط تعني مكان مرتفع. وهذا الجبل يوجد في أرمينيا.

وايضا لم يقل قمه كما ادعي المشكك

ومنها يكمل فيقول

هتفات تابوت

عال هريه اراراط جبال اراراط

الحلول

اولا تعني جبل اراراط الدليل التفسيرات الاشكالية لاتوجد سفينة والقمه جبل بركاني حمم باستمرار  
والسفن التي وجت لاتتطابق مع الكتاب

وهنا غير دقيق في الاسم فهو ليس هتفات بمعنى تابوت كما اوضحت

ثانيا يقدم الحلول للمشكك التي اخترعها



اولا انها تعني قمة اراراط ( ولم يقل احد انها قمة فهذا تدليس منه )

وكلمة قمه في العبري تعني روش

H7218

רֹשׁ

rô'sh

roshe

فهل اي احد يري كلمة روشي في العدد في تكوين 8: 4 ؟ فهو لم يرسوا علي قمة اراراط

وهي التي ذكرت في 8: 5 ان رؤوس الجبال بدأت تظهر

وهو يقول لان القمة اراراط بركانيه فكيف ؟ واكرر له ان الجبل لا يعني قمه فقط ولكن الجبل بمعني منطقته  
وسفحه ومن القاع وجسم وقمه

ثم الانجيل بوضوح يقول جبال وليس جبل اي المنطقه الجبلية وبالفعل منطقة جبال اراراط كما قدمت بها  
قمة اراراط الكبرى والصغير وغيرها فهي منطقه جبليه

ويعترض ويقول

**المنطقه ليست جبال**

وهذا ايضا كذب لان المنطقه جبليه متعددة القمم

قمة اراراط الكبرى

اراراط الصغري

اكيالا

وبيوكيوت

وكوني

وكانليبابا

وكوايسيد

وللتاكيد انها منطقه جبليه





والفلك حاليا علي ارتفاع 6300 قدم تقريبا عن سطح الارض في هذه المنطقه الجبليه فكيف يقول هذا الافتراء ؟

ويفترض الحل الثاني ويقول

جبال ارمينيا والدليل يوسيفوس ان السفينه رست في جبال ارمينال

وترجمة الفلجيت جبال ارمينيا



وايضا ترجمة اشعياء 37: 38 هربوا الي ارض اراراط وترجمة في السبعينية وكنج جيمس ارمنيا وارمنيا  
تعني في العبريه اراراط

وايضا سفر الملوك 19: 37 وايضا ترجمت الي ارمنيا مثل ملك جيمس

الاشكاليه في تك 11: 2 ابناء نوح وحدث في ارتحالهم شرقا بقعه في ارض شنعار وهي دجله والفرات  
وهذا اشكاليه كبري وكان يجب ان يكتب جنوبا

واقول له رسو الفلك في تكوين 8

ولكن تكوين 9 يتكلم عن اولاد سام وحام ويافت ويخبرنا انهم تشعبوا في الارض

9: 19 هؤلاء الثلاثة هم بنو نوح و من هؤلاء تشعبت كل الارض

ويذكر لنا تكوين 10 اسماء الابناء وبعض اماكن انتشارهم

10: 5 من هؤلاء تفرقت جزائر الامم باراضيهم كل انسان كلسانه حسب قبائلهم باممهم

فماذا تعني كلمة تفرقوا ؟

والاصحاح يخبرنا عن التفرق والمناطق الكثيره في هذه الاصحاح

وبعد كل هذا يبدا الاصحاح 11 يتكلم ان رغم تفرقهم في كل مكان ويتكلم عن الارض كلها

11: 1 و كانت الارض كلها لسانا واحدا و لغة واحدة

11: 2 و حدث في ارتحالهم شرقا انهم وجدوا بقعة في ارض شنعار و سكنوا هناك

11: 3 و قال بعضهم لبعض هلم ن صنع لبنا و نشويه شيا فكان لهم اللبن مكان الحجر و كان لهم الحمر  
مكان الطين

فهل كلمة الارض كلها تعني انهم لازالوا بجانب الفلك ؟ هل هذا يعقل ؟

ولكنهم تفرقوا وبعضهم هم فقط الذين ارتحلوا لعدة اماكن واخر مكان لهم كان من غرب شنعار واتجهوا  
شرقا الي شنعار

ولهذا تفسيرات ابونا تادرس وابونا انطونيوس صحيحة

انطونيوس فكري قال اما انهم بعد الطوفان اتجهوا ناحية الغرب ثم شرقا

تادرس يعقوب قال شرقا حيث سهل شنعار الذي يقع جنوب شرق

فهذا صحيح

ثم يكمل في الاحتمال الثالث

جبال مملكة اوراراطو دليل من قمران

اشكالياته اهل المنطقه اطلقوا عليها بيانس وبطليموس اطلق عليها بينا

من ارمنيا ميثولوجي يقول كان يسمي جبل ماسيس والاربيون يطلقون عليه خطأ اراراطو ويسمي ايزات

اول ذكر لمملكة اوراراطو في شلمناسر يشكك في وجوده قبل ذلك

وقد اثبت سابقا في التحليل اللغوي ان اصل الكلمه قديم جدا اقدم من الالفية الثالثه قبل الميلاد

وتوضيح سريع ان الاحتمالات الثلاثة ليسوا احتمالات ولكن حقائق مكملين لبعض بمعنى ان كلمة اراراط هي ارمنيه لمنطقه في ارمنيا ويصلح ان تطلق علي ارمنيا وهي بالفعل وهي جبال اراراط وايضا هذا المكان هو المكان التي اقيمت عليه قديما مملكة اراراطو وبها قمة اراراط الكبرى و اراراط الصغرى وغيرها والانجيل لم يتكلم علي القمه البركانيه ولكن المنطقه الجبليه كلها

ولكن كل هذا يمكنني ان اعبر عنه للمشكك فافترض انه لم يفهم ولكن ما يحزنني بالفعل انه الذي يدعي المعرفة

ويدعي ان مكان السفينه علي جبل جودي الذي يبعد 200 كيلو عن جبل اراراط وهو مكان السفينه المكتشفه

يضع لنا هذه الصوره في القناه الفضائيه ويراه الكثيرين





ويوحى لنا ويريد ان يمررها انها جبل الجودي الذي عليه السفينه الان ويبعد 200 كم

ولكن باستخدام نفس البرنامج الذي ادعي استخدامه وهو جوجل ايرث

ونقيس معا الابعاد المسافه من قمة اراراط الكبرى الي مكان الفلك هو 25 كم

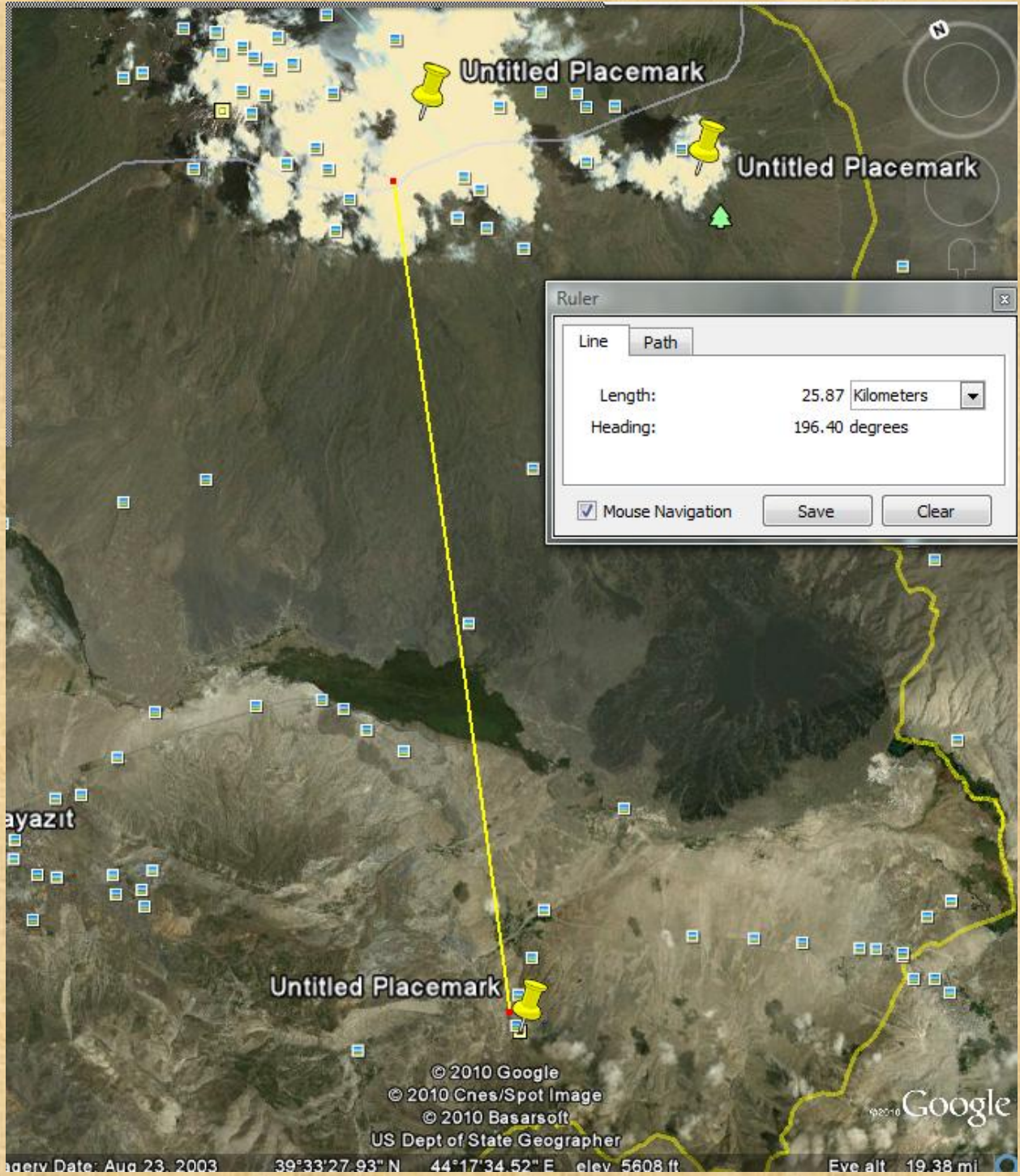

وهي المنطقه الجبلية التي انحدر اليها الفلك بسبب الطمي كما شرحت سابقا



اما المسافه من الفلك المكتشف بالفعل الي جبل الجودي

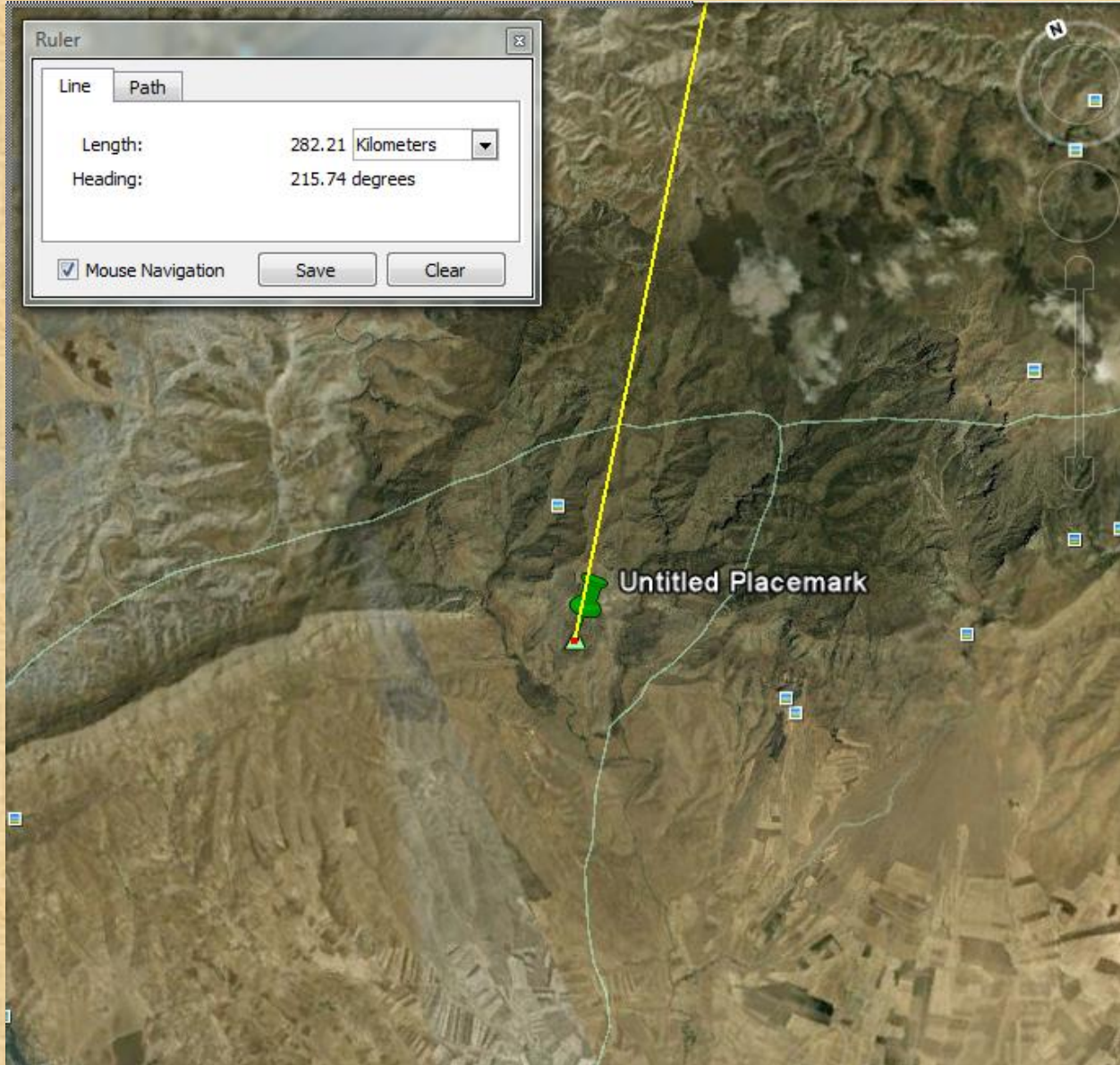

280 كم هل هذا يعقل ؟ كيف نغفر له هذا ؟



فهو بالحقيقه لم يكن امين للمشاهد وهذا الجبل الذي اسمه الجودي في جنوب تركيا يبعد 280 كم كما ذكرت  
عن فلك نوح المكتشف

وايضا خطأ اخر والحقيقه ايضا حزين من عدم امانة المشكك

فوضع لنا هذه الصوره الكاذبه

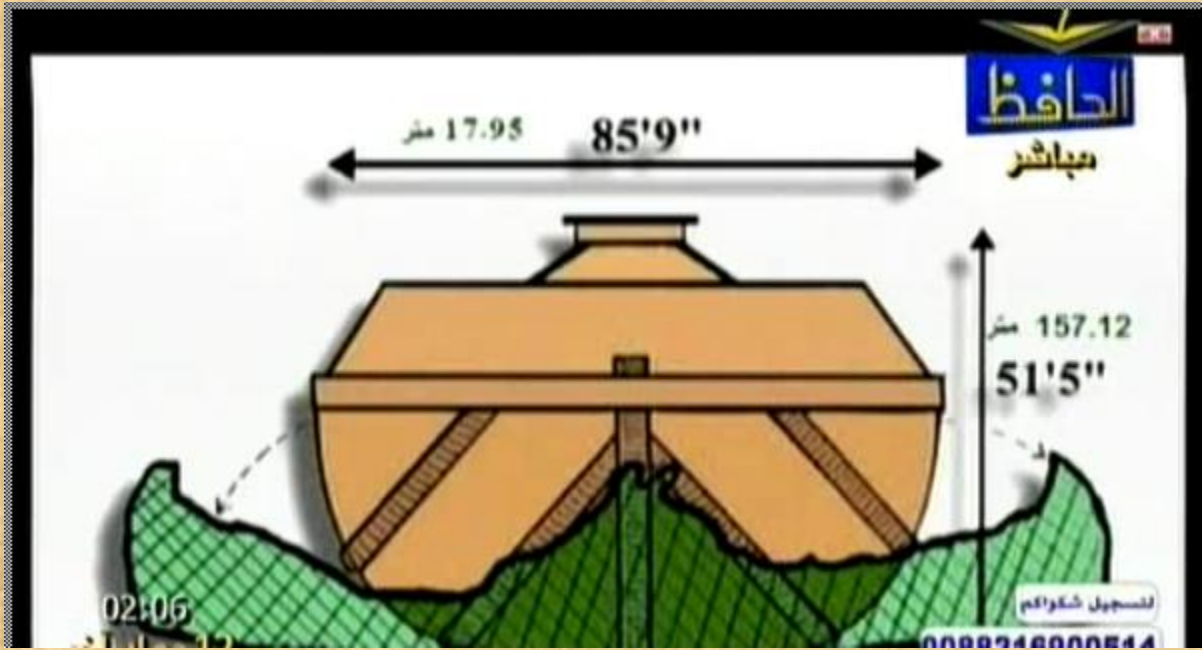

ويقول ان المسيحيين اخفوها لانها تثبت ان ابعاد الفلك في الانجيل خطأ

وهذا بالحقيقه كذب لان لو لاحظتم حضراتكم اولا لا يوجد مسح راداري للفلك صورته بهذه الصوره ولكن  
صوره بهذه الصوره

ثانيا الصورة مكتوب عليها بالعربي فاين مسيحيين الغرب الذين اخفوها هل لانهم يعرفوا يقرأوا الارقام العربية فاخفوها ؟

وهل ياتري لو هذه الصورة مستحيله بالمسيح الراداري فهل مصدرها هو نوح نفسه رسمها وسلمها للمشكك ؟

الصور الحقيقيه للمسح الراداري

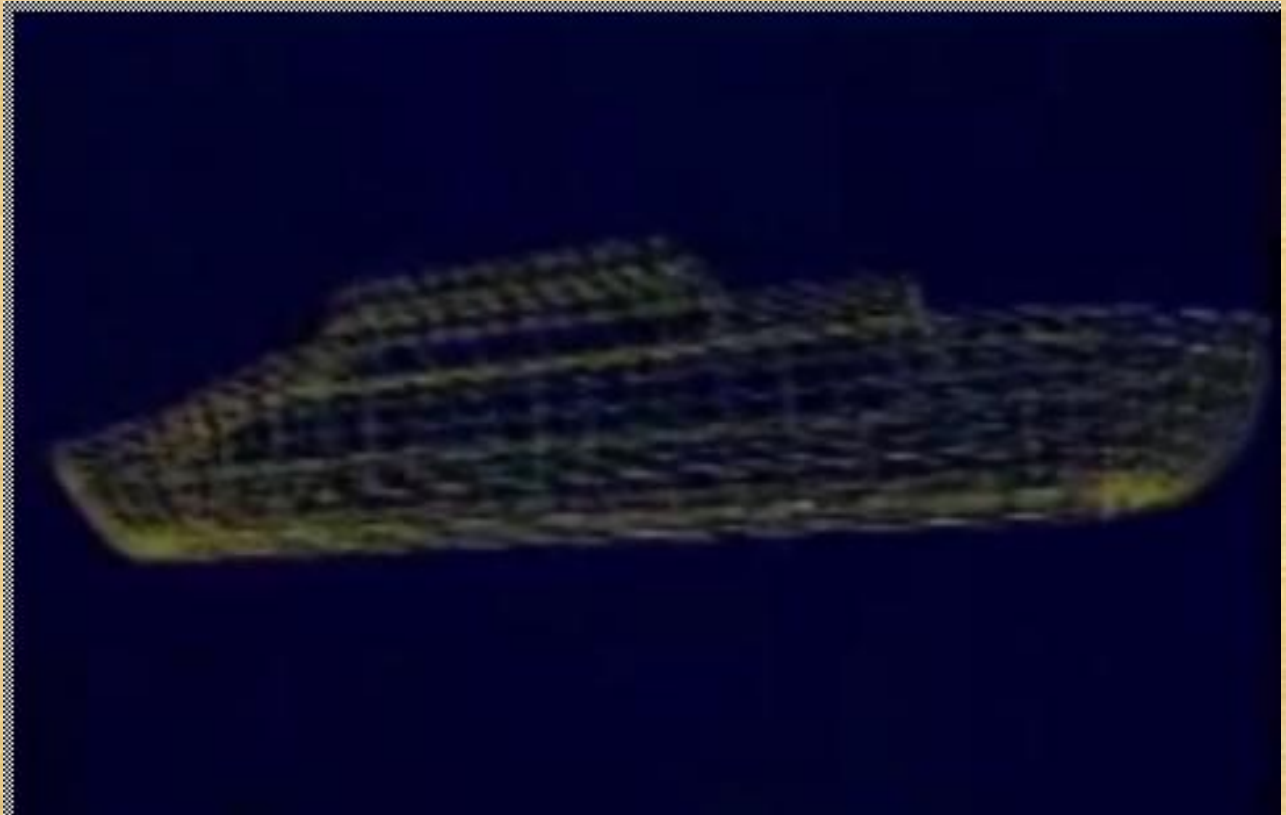

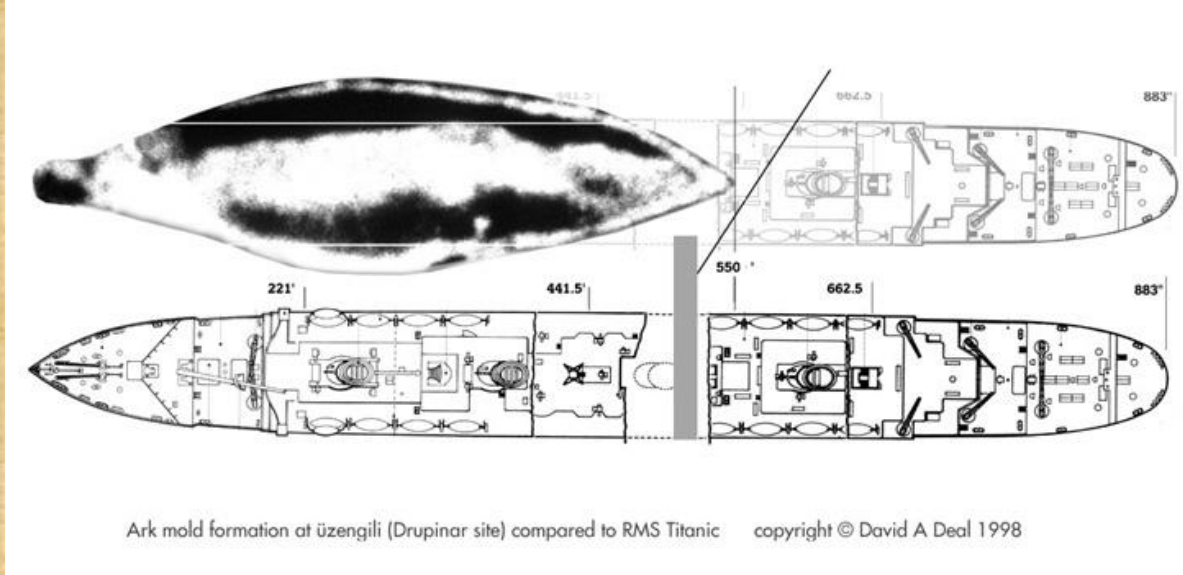

ثانياً ننظر للصورة مره اخري ( ولي خبره مع المشكك في موضوعات سابقه تم التلاعب في الصور وادعاء ما لاتحتوي ) ولكن ليس موضوعي الاشخاص ولكن مضمون الشبهه

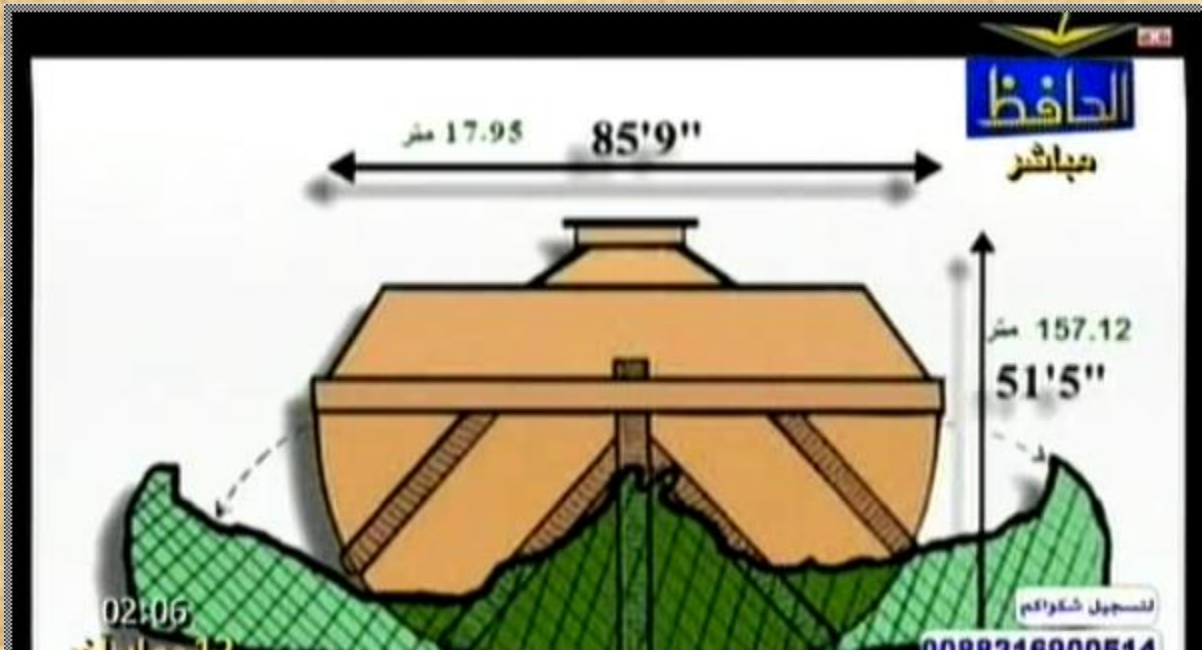

والابعاد



## العرض

و ادعي المشكك ان عرض السفينه هو الضعف ويقول العرض للصوره هو 26.2 متر وهذا كذب لان الصوره التي زيّفها مكتوب عليها 17.95 متر فنصدق كلامه التديسي ام الصوره المزيّفه باضافه ارقام عربي مزوره ؟

و كذب ايضا في عرض السفينه من الكتاب المقدس فقال انها 42 متر في الكتاب وهذا تدليس لان عرض السفينه في الكتاب 25 متر تقريبا (  $25 = 0.5 * 50$  )

وساخدم الصوره كدليل بالمقاسات الانجليزيه وليست العربيه

انجليزي 85 قدم و 9 بوصه ويدعي انها تساوي 17 متر و 95 سم فهل هذا صحيح ؟

بالطبع تدليس فهي تساوي 2570 سم اي 25 متر و 70 سم وهي تساوي 51 ذراع ( بمقياس الذراع 0.5 متر كما قال القاموس ) والذراع الفرق هو بحساب عوامل الرطوبه والقرون الطويله وطبقات الطمي يكون الانجيل دقيق جدا

## الارتفاع

وهو لم يتكلم عنه ولكن في الصوره المعروضه تم تزييفه

مكتوب علي الصوره 157 متر و 12 سم ولكن انجليزي 51 قدم و 5 بوصه فهو يقول ان 51 قدم و 5 بوصه يدعي انها تساوي 157 متر و 12 سم

وطبعا ايضا تدليس فهي تساوي 1542 سم اي 15 متر و 42 سم = 33.2 ذراع وليس ما ادعي

فتم التلاعب بالصورة التي هي من الاصل مقبركه واضيف اليها ارقام بالعربي بخط مختلف عن الانجليزي وهي ارقام خطأ

هذه هي ادلة المشكك الذي يدعي اننا اخفيناها

وهناك ملاحظه علي ارتفاع الفلك وهي

6: 15 و هكذا تصنعه ثلاث مئة ذراع يكون طول الفلك و خمسين ذراعا عرضه و ثلاثين ذراعا ارتفاعه

6: 16 و تصنع كوا للفلك و تكمله الي حد ذراع من فوق و تضع باب الفلك في جانبه مساكن سفلية و متوسطة و علوية تجعله

ارتفاعه ثلاثين ثم بعد ذلك كوه ارتفاعها ذراعين ثم يكمل غطاء اعلي منها ذراع من فوق فيكون 33 ذراع

اما عن الطول يدعي انه يشك وان له اسلوبه في القياس ولكن لا يعطينا اي دليل فهو عارف ان طوله يتطابق مع الانجيل ولكن ليس هذا غرضه هو فقط يريد ان يزرع بذرة الشك كابيبه

ويدعي ان الطول 144 متر وليس كما يقول الكتاب 157 متر

اولا طول السفينه كما اكدوا تقريبا انها 150 متر وباخذ تقريبا الذراع من 45 سم الي 50 سم يكون بالفعل 300 ذراع ويساوي 450 قدم وهذا ما قاله الانجيل ولا اعرف من اين اتى ان الكتاب يقول 157 متر فلو حسبناها علي انه 45 سم يكون 135 ولو علي حساب 50 سم كما اكد القاموس يكون 150 متر

ولكن دكتور وايت يصف بنفسه الطول والعرض والارتفاع بانه مطابق تماما للانجيل وهذه صورة الابعاد







Ron Wyatt is shown here working with the scale models of Noah's Ark which he has constructed based on the scientific findings at the site of Noah's Ark in Eastern Turkey.

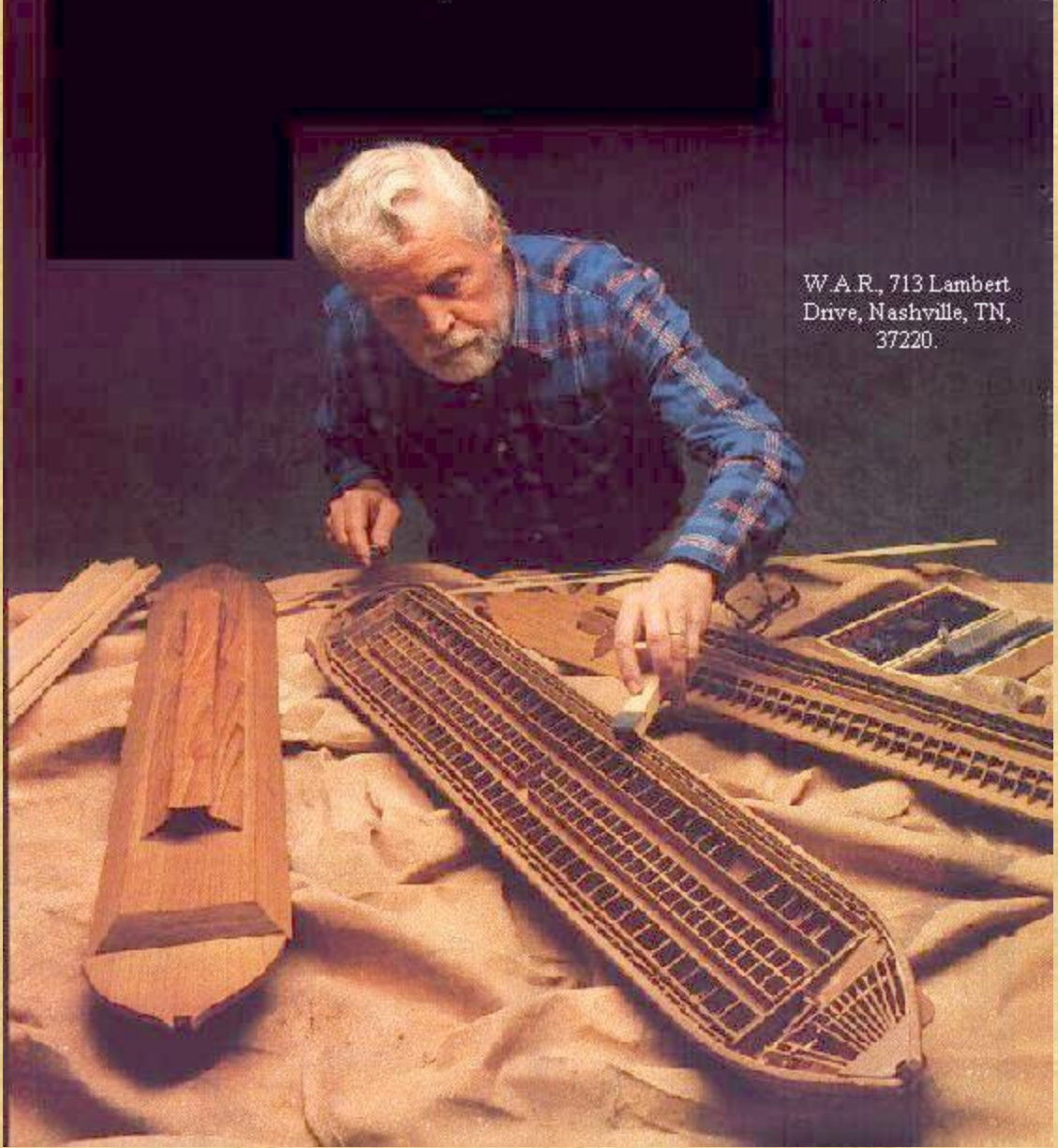

W.A.R., 713 Lambert  
Drive, Nashville, TN,  
37220.

وايضا عالم اخر يؤكد ان الطول المقاس بالابعاد الراداريه تقريبا 150 متر يساوي 300 ذراع

وهو يشرح كيف حسب الارتفاع فهو حسب تحت الضغط انبسط الجنبين فيكون  $30+30 + 50 =$  فوق

المائة ذراع وهذا ما وجد ان القاعده 50 ذراع والجانبين بميل مع القاعده يساوي 100 ذراع تقريبا



واخير يكشف قرانه بنفسه فيقول

بوسيس او برعوشا في القرن الثالث قبل الميلاد في جبال الكرد

البشيتا في سنة 390 م لسوريا جبال كردو اي جبال الكرد

ترجوم اونيكلز هو ترجمة التوراه الاراميه يقول جبال كردو جودي داك

ترجوم يوناثان جبال هي جبل جودي وجبل ارمنيا

وهنا يكشف بسبب عدم دقة البعض من اليهود والمسيحيين وهي المصدر الخطا الذي اخذ منه اميه ابن الصلت الذي نقل عنه الرسول

ونقطه اخيره هو جادل فيها وهي كلمة تصنع من خشب ويقول انها تعني خشب مربع

6:14 اصنع لنفسك فلكا من خشب جفر تجعل الفلك مساكن و تطليه من داخل و من خارج بالقار

والكلمه العبري في القواميس هي

H6086

עץ

'êts

ates

From [H6095](#); a tree (from its firmness); hence wood (plural sticks): - + carpenter, gallows, helve, + pine, plank, staff, stalk, stick, stock, timber, tree, wood.



## H6086

עץ

ʿêts

### BDB Definition:

1) tree, wood, timber, stock, plank, stalk, stick, gallows

1a) tree, trees

1b) wood, pieces of wood, gallows, firewood, cedar-wood, woody flax

فهي تعني شجر او خشب او ساق او عود او وتد او عساه او الواح او خشب قطع

وبالفعل استخدمت بهذه المعاني كلها في العهد القديم

## H6086

עץ

ʿêts

**Total KJV Occurrences:** 334

**wood, 107**

Gen 6:14, Gen 22:3, Gen 22:6-7 (2), Gen 22:9 (2), Exo 7:19, Exo 25:5,  
Exo 25:10, Exo 25:13, Exo 25:23, Exo 25:28, Exo 26:15, Exo 26:26,  
Exo 27:1, Exo 27:6, Exo 30:1, Exo 30:5, Exo 35:7, Exo 35:24, Exo 35:33,  
Exo 36:20, Exo 36:31, Exo 37:1, Exo 37:4, Exo 37:10, Exo 37:15, Exo 37:25,  
Exo 37:28, Exo 38:1, Lev 1:6-8 (3), Lev 1:12, Lev 1:17, Lev 3:5, Lev 6:12 (2),  
Lev 11:32, Lev 14:4, Lev 14:6, Lev 14:49, Lev 14:51-52 (2), Lev 15:12,  
Num 13:20, Num 19:6, Num 31:20, Num 35:18, Deu 4:28, Deu 10:1,  
Deu 10:3, Deu 19:5, Deu 28:36, Deu 28:64, Deu 29:11, Deu 29:17, Jos 9:21,

Jos 9:23, Jos 9:27, Jdg 6:26, 1Sa 6:14, 2Sa 6:5, 2Sa 24:22, 1Ki 6:15,  
1Ki 18:23 (2), 1Ki 18:33 (3), 1Ki 18:38, 2Ki 6:4, 2Ki 19:18, 1Ch 21:23,  
1Ch 22:4, 1Ch 29:2 (2), 2Ch 2:16, Neh 8:4, Neh 10:34, Neh 13:31, Job 41:27,  
Pro 26:20-21 (2), Son 3:9 (2), Isa 10:15, Isa 30:33, Isa 45:19-20 (2), Isa 60:17,  
Jer 5:14, Jer 7:18, Jer 28:13, Jer 46:22, Lam 5:4, Lam 5:13, Eze 15:3,  
Eze 20:32, Eze 39:10 (2), Eze 41:16, Eze 41:22 (2), Hab 2:19, Hag 1:8,  
Zec 12:6

### **tree, 88**

Gen 1:11-12 (2), Gen 1:29 (2), Gen 2:9 (3), Gen 2:16-17 (2), Gen 3:1, Gen 3:3,  
Gen 3:6 (2), Gen 3:11-12 (2), Gen 3:17, Gen 3:22, Gen 3:24, Gen 18:4,  
Gen 18:8, Gen 40:19, Exo 9:25, Exo 10:5, Exo 15:25, Lev 27:30, Deu 12:2,  
Deu 19:5, Deu 20:19, Deu 21:22-23 (2), Deu 22:6, Jos 8:29 (2), Jdg 9:10-11  
(2), 1Ki 4:33, 1Ki 6:23, 1Ki 6:31-34 (4), 1Ki 14:23, 2Ki 3:19, 2Ki 16:4,  
2Ki 17:10, 2Ch 3:5, 2Ch 28:4, Est 2:23, Job 14:7, Job 19:10, Job 24:20,  
Psa 1:3, Pro 3:18, Pro 11:30, Pro 13:12, Pro 15:4, Son 2:3 (3), Isa 40:20,  
Isa 44:19 (2), Isa 44:23, Isa 56:3, Isa 57:5, Isa 65:22, Jer 2:20, Jer 3:6,  
Jer 3:13, Jer 10:3, Jer 11:19, Jer 17:8, Eze 6:13, Eze 15:2 (2), Eze 15:6,  
Eze 17:24 (4), Eze 20:47 (2), Eze 21:10, Eze 31:8, Eze 34:27, Eze 36:30,  
Joe 2:22, Hag 2:19

### **trees, 79**

Gen 3:2, Gen 3:8, Gen 23:17, Exo 10:15 (2), Lev 19:23, Lev 23:40 (2),  
Lev 26:4, Deu 16:20-21 (2), Deu 20:19-20 (3), Deu 28:42, Jos 10:26-27 (3),  
Jdg 9:8-15 (8), Jdg 9:48, 2Sa 5:11, 1Ki 4:33, 1Ki 10:10-12 (7), 2Ki 3:25,  
1Ch 16:33, 1Ch 22:4, 2Ch 9:10-11 (2), Ezr 3:7, Neh 8:15, Neh 9:25,  
Neh 10:35, Neh 10:37, Psa 74:5, Psa 96:12, Psa 104:16, Psa 105:33,  
Psa 148:9, Ecc 2:5-6 (2), Son 2:3, Son 4:14, Isa 7:2, Isa 10:19, Isa 44:14,

Isa 55:12, Jer 7:20, Eze 15:2 (2), Eze 15:6, Eze 17:24, Eze 20:28, Eze 31:4-5  
(2), Eze 31:8-9 (3), Eze 31:14-16 (3), Eze 31:18 (2), Eze 47:7, Joe 1:12 (2),  
Joe 1:19

**timber, 23**

Exo 31:5, Lev 14:45, 1Ki 5:6, 1Ki 5:8 (2), 1Ki 5:18, 1Ki 6:10, 1Ki 15:22,  
2Ki 12:12, 2Ki 22:6, 1Ch 14:1, 1Ch 22:14-15 (2), 2Ch 2:8-10 (3), 2Ch 2:14,  
2Ch 16:6, 2Ch 34:11, Neh 2:8, Eze 26:12, Hab 2:11, Zec 5:4

**stick, 9**

2Ki 6:6, Lam 4:8, Eze 37:16-17 (4), Eze 37:19 (3)

**gallows, 8**

Est 5:14 (2), Est 6:4, Est 7:9-10 (2), Est 8:7, Est 9:13, Est 9:25

**sticks, 5**

Num 15:32-33 (2), 1Ki 17:10, 1Ki 17:12, Eze 37:20

**carpenters, 3**

2Ki 12:11 (2), 1Ch 14:1

**staff, 3**

2Sa 21:19, 2Sa 23:7, 1Ch 20:5

**stock, 2**

Jer 2:27, Jer 10:8

**stocks, 2**

Jer 3:8-9 (2), Hos 4:12

**carpenter, 1**

Isa 44:12-13 (2)

**helve, 1**



Deu 19:5

**pine, 1**

Neh 8:15

**planks, 1**

Eze 41:25

**stalks, 1**

Jos 2:6

فهي بالفعل كلمة اخشاب حتي لو شكلت

**والمجد لله دائما**